



地面锁定系统

专为手术机器人，手术台和移动设备设计的锁定及减震系统

地面锁定

无论地面情况如何，移动医疗设备，例如手术台或手术机器人，在使用过程中都必须确保固定，支撑和水平。与此同时，还要确保最大化的安全保障，正在进行的临床手术就是最典型的例子。随着复合手术室的出现，这些主题在今后将会成为重中之重。HAWE 将为您提供多种解决方案。

- 锁定、减震和稳定的辅助装置
- 用途广泛，如手术台或手术机器人
- 提高患者的安全性：移动/治疗期间，提高负载的稳定性
- 易于集成于现有系统中
- 适用于平整或不平整地面

产品组合

典型系统

在典型系统中，脚轮和支撑油缸彼此分开执行。在价格敏感的市场中这些系统成为首选。这些由 HAWE 制造的多功能系统，利用紧凑设计集成于医疗设备，为其实现更高的移动性和灵活性。

HAWE/轮宝脚轮刹车系统

HAWE 与知名的脚轮制造商轮宝（科顺）联合开发的脚轮刹车系列，为 HAWE 地面锁定系统提供最佳的延伸平台。与传统解决方案相比，HAWE 这款液压油缸并入脚轮的设计使它成为高度集成和功能更多元的系统。这个设计能够满足市场日益增长的灵活性、移动性和安全性需求

地面锁定”自我补偿“

两个油缸完全伸出，将医疗设备抬高约 3 mm.

另外两个油缸伸出直至碰到地面，内置压力开关传递这个信号到控制单元，经过一个短时间的延时后油缸停止动作。医疗设备的一边按照负载和压力开关的设置升起。

地面锁定 “无自我补偿“

四个油缸完全伸出将医疗设备从脚轮上抬起 3 mm.

被动”减震系统“

四个油缸伸出直至碰到地面。医疗设备（例如手术机器人）不会被抬升。因为四个角落都有支撑力施加到地面，系统便不会产生摇晃。

应用实例

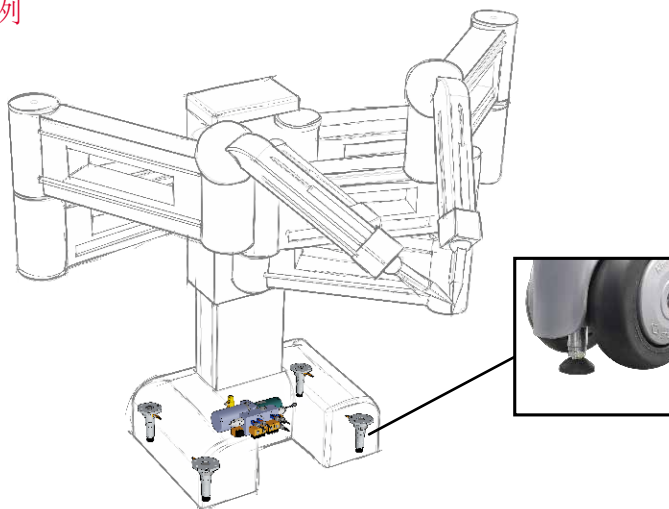

地面锁定系统

负载	每个油缸至 250 kg*
行程	高达 30 mm
水平度	高达 10 mm
典型地面锁定系统	油缸和脚轮相 对独立
HAWE/轮宝脚轮系统	高集成与 紧凑性
减震系统	被动式

*) 静态, 防爆安全系数 4

动力单元

型号	A065
尺寸	65 x 65 x 300 mm
标准压力	120 bar
最大压力	150 bar
流量	大约 0,6 l/min
防护等级	IP50
订购号	607-8002-2

阀组

非自我补偿型

紧急释放	是
订购号	590-8015-0

自我补偿型

紧急释放	无
订购号	590-8018-1

油缸

型号 Lf16

设计	无脚轮独立设计
行程	15 mm
订购号	190-8018-3

轮宝型号

设计	集成于轮宝脚轮
行程	30 mm
订购号	190-8062-0

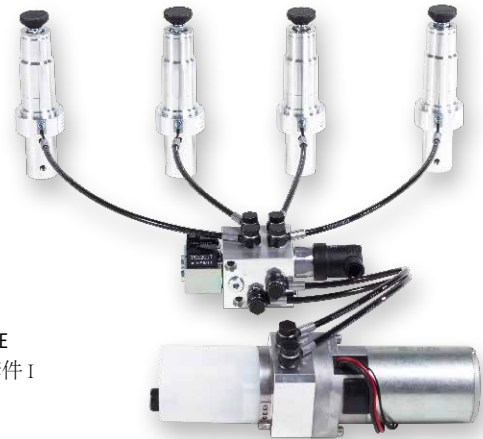

举例: HAWE
地面锁定套件 I



A065 动力单元



阀组
无自我补偿



阀组
自我补偿



油缸
Lf16



双脚轮
带集成油缸

i HAWE 标准地面锁定套件为您提供最佳匹配的解决方案, 也可以根据客户需求定制解决方案。通过在个性化需求上积累的多年经验, 使我们能够快速高效地落实客户的特殊要求。欢迎前来咨询。

灵活通用

地面锁定套件组成				优点
选项	动力单元	阀块	油缸	
典型系统		平地无 自我补偿	LF16 行程15	进入地面锁定应用 性价比高
HAWE 轮 宝脚轮系统	A065 (für alle Sets)	非平地 自我补偿	轮宝脚轮	<ul style="list-style-type: none"> ■ 非平地补偿 ■ 由于安装空间减少, 设计自由度更高 ■ 通过提高负载在移动/治疗期间的稳定性, 从而提高患者的安全性 ■ 更好的稳定性, 尤其对体重较重的患者

备注: 动力单元可以和阀块和油缸任意组合

HAWE Hydraulik Systems (Wuxi) Co. Ltd.

Science & Technology Business Incubator Anzhen
Xidong Park, Xishan EDZ
214105 Wuxi
China
Phone: +86 510 85203468
Fax: +86 510 85203498
E-mail: info.wuxi@hawe.com.cn
Website: www.hawe.com

HAWE Hydraulik SE

Einsteinring 17
85609 Aschheim/München
Germany
Phone: +49 89 379100-1000
Fax: +49 89 379100-91000
E-mail: info@hawe.de
Website: www.hawe.com

保留所有权。本文内容可能变更,
并可能存在错误和疏漏。

HAWE
HYDRAULIK